

IT - Fissa a terra le 4 viti ad espansione (fig. ①). Allinea la base, inserisci rondelle e dadi, e stringi (fig. ②).

EN - Secure the 4 expansion bolts to the ground (fig. ①). Align the base, insert washers and nuts, then tighten securely (fig. ②).

DE - Befestigen Sie die 4 Spreizdübel im Boden (Abb. ①). Richten Sie die Basis aus, setzen Sie Unterlegscheiben und Muttern ein und ziehen Sie alles fest (Abb. ②).

FR - Fixez les 4 vis à expansion au sol (fig. ①). Alinez la base, insérez les rondelles et les écrous, puis serrez fermement (fig. ②).

ES - Fija al suelo los 4 tornillos de expansión (fig. ①). Alinea la base, inserta las arandelas y las tuercas, y aprieta bien (fig. ②).

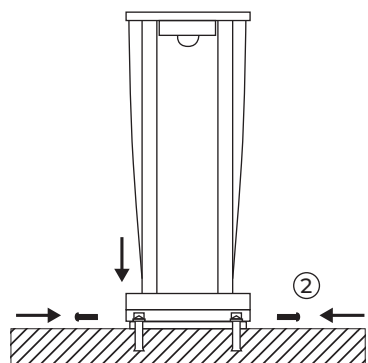
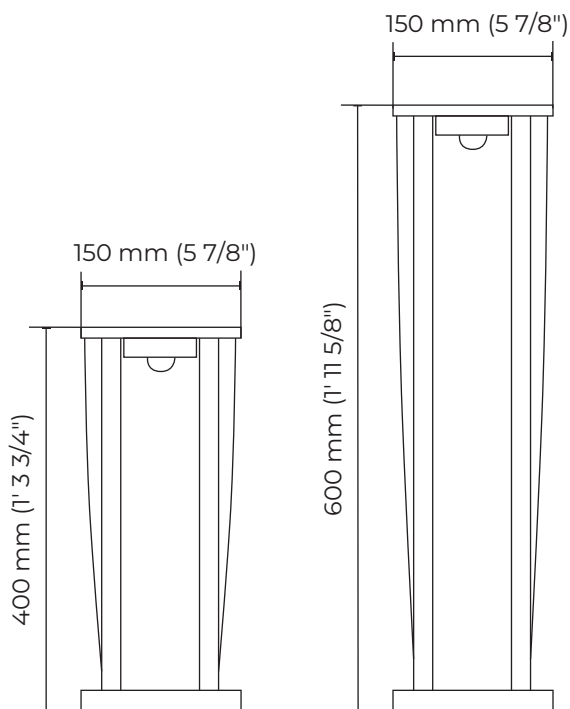

IT - Fissa la piastra inferiore al corpo lampada (fig. ①).

Avvita il corpo lampada al telaio (fig. ②).

EN - Attach the bottom plate to the lamp body (fig. ①).

Screw the lamp body to the frame (fig. ②).

DE - Befestigen Sie die Bodenplatte am Lampengehäuse (Abb. ①). Schrauben Sie das Lampengehäuse am Rahmen fest (Abb. ②).

FR - Fixez la plaque inférieure au corps de la lampe (fig. ①).

Vissez le corps de la lampe au châssis (fig. ②).

ES - Fija la placa inferior al cuerpo de la lámpara (fig. ①).

Atornilla el cuerpo de la lámpara al bastidor (fig. ②).



HELIRA

IT - Scansiona il codice QR per le istruzioni complete e la garanzia.

EN - Scan the QR code for full instructions and warranty information.

DE - Bitte scannen Sie den QR-Code und erhalten Sie alle Anweisungen und Informationen zur Garantie.

FR - Scannez le code QR pour les instructions complètes et les conditions de garantie.

ES - Escanea el código QR para consultar las instrucciones completas y la información sobre la garantía.



Maanta by Bega Srl
Strada statale 11, Km 331,
36053 Gambellara VI ITALY

Importer for USA
Maanta Corp
18 Bridge Street Unit 2A,
Brooklyn 11201, NY

Tel.
IT +39 0444 1270008
UK +44 330 808 8140
US +1 888 269 9779
DE +49 800 800 90 30
FR +33 188 55 00 66
ES +34 800 300 803



ETICHETTA AMBIENTALE

Per adempiere al DL 116/2020, Maanta ha scelto un'etichetta ambientale digitale.

Scopri come smaltire gli imballaggi su maanta.it/riciclo o scansionando il QR code!



FR
Pensez à
donner ou recycler.



Association



Magasin



Déchèterie

<https://quefairedemesdechets.fr>

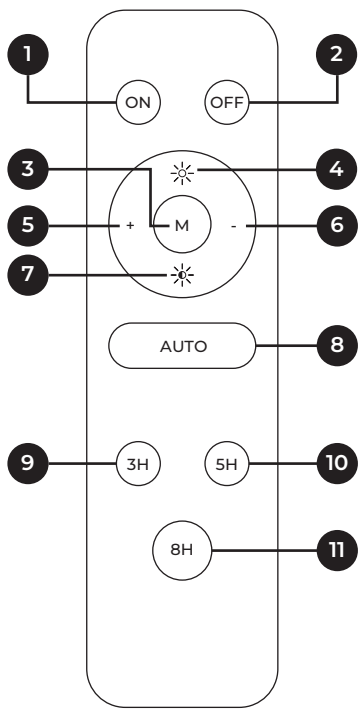

IT - 1 Accendi
 EN - 1 Turn on
 DE - 1 Einschalten
 FR - 1 Allumer
 ES - 1 Encender

IT - 2 Spegni
 EN - 2 Turn off
 DE - 2 Ausschalten
 FR - 2 Éteindre
 ES - 2 Apagar

IT - 3 Luce neutra
 EN - 3 Neutral light
 DE - 3 Neutrales Licht
 FR - 3 Lumière neutre
 ES - 3 Luz neutra

IT - 4 Luce piena 100%
 EN - 4 Full light 100%
 DE - 4 Volle Helligkeit 100 %
 FR - 4 Lumière complète 100 %
 ES - 4 Luz completa 100 %

IT - 5 Aumenta luminosità
 EN - 5 Brightness up
 DE - 5 Helligkeit erhöhen
 FR - 5 Augmenter la luminosité
 ES - 5 Aumentar brillo

IT - 6 Diminuisci luminosità
 EN - 6 Brightness down
 DE - 6 Helligkeit verringern
 FR - 6 Réduire la luminosité
 ES - 6 Disminuir brillo

IT - 7 Luminosità 50%
 EN - 7 Brightness 50%
 DE - 7 Helligkeit 50 %
 FR - 7 Luminosité 50 %
 ES - 7 Brillo al 50 %

IT - 8 Modalità automatica
 EN - 8 Auto mode
 DE - 8 Automatikmodus
 FR - 8 Mode automatique
 ES - 8 Modo automático

IT - 9 (Timer) Accensione automatica per 3 ore al buio, poi spegnimento
 EN - 9 (Timing) Automatically turn on for 3 hours at dark, then turn off
 DE - 9 (Timer) Schaltet sich bei Dunkelheit automatisch für 3 Stunden ein, dann aus
 FR - 9 (Minuterie) S'allume automatiquement pendant 3 heures à la tombée de la nuit, puis s'éteint
 ES - 9 (Temporizador) Se enciende automáticamente durante 3 horas al anochecer y luego se apaga

IT - 10 (Timer) Accensione automatica per 5 ore al buio, poi spegnimento
 EN - 10 (Timing) Automatically turn on for 5 hours at dark, then turn off
 DE - 10 (Timer) Schaltet sich bei Dunkelheit automatisch für 5 Stunden ein, dann aus
 FR - 10 (Minuterie) S'allume automatiquement pendant 5 heures à la tombée de la nuit, puis s'éteint
 ES - 10 (Temporizador) Se enciende automáticamente durante 5 horas al anochecer y luego se apaga

IT - 11 (Timer) Accensione automatica per 8 ore al buio, poi spegnimento
 EN - 11 (Timing) Automatically turn on for 8 hours at dark, then turn off
 DE - 11 (Timer) Schaltet sich bei Dunkelheit automatisch für 8 Stunden ein, dann aus
 FR - 11 (Minuterie) S'allume automatiquement pendant 8 heures à la tombée de la nuit, puis s'éteint
 ES - 11 (Temporizador) Se enciende automáticamente durante 8 horas al anochecer y luego se apaga

AVVERTENZA

Leggere tutti gli avvisi di sicurezza, le istruzioni, le illustrazioni e le specifiche fornite con questo prodotto. La mancata osservanza può causare scosse elettriche, incendi o lesioni gravi. Il rispetto delle avvertenze riduce il rischio di incidenti, ma non lo elimina. Conservare queste istruzioni per consultazione futura.

AVVERTENZE DI SICUREZZA

- Non modificare il prodotto
- Controllare eventuali danni prima di ogni utilizzo
- Non guardare direttamente la luce
- Non appendere oggetti al prodotto
- Utilizzare solo come previsto e in ambienti idonei
- Non è un giocattolo – tenere lontano dalla portata dei bambini
- Contiene piccole parti – pericolo di soffocamento se ingerite
- Tenere i sacchetti dell'imballaggio lontano dai bambini – rischio di soffocamento
- Non esporre a fonti di calore, fiamme libere o urti

AVVERTENZE IMPORTANTI

- **Batteria Interna:**
 - Batteria al litio non sostituibile
 - Non smontare il prodotto
 - Evitare calore, fiamme o urti meccanici
 - Non smaltire con i rifiuti domestici
- **Batteria Telecomando:**
 - Contiene batterie a bottone – pericolose se ingerite
 - Usare sempre il tipo corretto di batteria
 - Installare con la polarità corretta (+ / -)
 - Rimuovere se inutilizzate a lungo
 - Evitare il contatto con eventuali perdite
 - Non smaltire con i rifiuti domestici

WARNING

Please read all safety warnings, instructions, illustrations and specifications before using this device. Failure to follow these guidelines may result in electric shock, fire, or serious injury. Careful adherence reduces the risk of accidents, but does not eliminate it entirely. Keep these instructions for future reference.

SAFETY WARNINGS

- Do not modify the product in any way
- Check for damage before each use
- Do not look directly into the light
- Do not hang objects from the product
- Use only as intended and in suitable environments
- Not a toy – keep out of reach of children
- Contains small parts – risk of choking if swallowed
- Keep packaging bags away from children – risk of suffocation
- Do not expose to heat sources, open flames or impact

IMPORTANT BATTERY WARNINGS

- **Internal Battery:**
 - Non-replaceable lithium battery
 - Do not disassemble the lamp
 - Keep away from heat sources and mechanical shock
 - Do not dispose of with household waste
- **Remote Control Batteries:**
 - Contains button batteries – hazardous if swallowed
 - Keep out of reach of children
 - Use the correct battery type
 - Insert with correct polarity (+ / -)
 - Remove batteries if not used for long periods
 - In case of leakage, avoid contact with skin and eyes
 - Do not dispose of with household waste

WARNHINWEIS

Lesen Sie alle Sicherheitshinweise, Anleitungen, Abbildungen und Spezifikationen sorgfältig durch. Die Nichtbeachtung kann zu Stromschlägen, Bränden oder schweren Verletzungen führen. Die Einhaltung dieser Hinweise reduziert das Unfallrisiko, schließt es jedoch nicht vollständig aus. Bitte bewahren Sie alle Hinweise und Anleitungen für zukünftige Zwecke auf.

SICHERHEITSHINWEISE

- Produkt nicht verändern oder modifizieren
- Vor jedem Gebrauch auf Schäden prüfen
- Nicht direkt in das Licht schauen
- Keine Gegenstände am Produkt aufhängen
- Nur gemäß Verwendungszweck und geeigneter Umgebung einsetzen
- Kein Spielzeug – außerhalb der Reichweite von Kindern aufbewahren
- Enthält Kleinteile – Erstickungsgefahr bei Verschlucken
- Verpackungsbeutel sicher aufbewahren – Erstickungsgefahr für Kinder
- Nicht Hitzte, offenen Flammen oder mechanischen Stößen aussetzen

WICHTIGE HINWEISE

- **Interne Batterie:**
 - Nicht austauschbare Lithiumbatterie
 - Lampe nicht zerlegen
 - Vor Hitze, Flammen und Stößen schützen
 - Nicht über den Hausmüll entsorgen
- **Fernbedienungsbatterien:**
 - Enthält Knopfzellen – bei Verschlucken gesundheitsschädlich
 - Immer den richtigen Batterietyp verwenden
 - Mit korrekter Polarität (+ / -) einsetzen
 - Bei längerer Nichtbenutzung entfernen
 - Bei Auslaufen Kontakt mit Haut und Augen vermeiden
 - Nicht über den Hausmüll entsorgen

AVERTISSEMENT

Veuillez lire attentivement tous les avertissements de sécurité, instructions, illustrations et spécifications fournis avec ce produit. Le non-respect de ces consignes peut entraîner des chocs électriques, des incendies ou des blessures graves. Le respect scrupuleux de ces avertissements réduit les risques d'accident sans les éliminer totalement. Conservez ces instructions pour toute consultation ultérieure.

CONSIGNES DE SÉCURITÉ

- Ne pas modifier le produit
- Vérifier l'absence de dommages avant chaque utilisation
- Ne pas regarder directement la lumière
- Ne pas suspendre d'objets au produit
- Utiliser uniquement selon les indications et dans des environnements appropriés
- Ce n'est pas un jouet – tenir hors de portée des enfants
- Contient de petites pièces – risque d'étouffement en cas d'ingestion
- Conserver les sacs d'emballage en plastique hors de portée des enfants – risque de suffocation
- Ne pas exposer à des sources de chaleur, flammes nues ou chocs mécaniques

AVERTISSEMENTS IMPORTANTS

- **Batterie interne:**
 - Batterie lithium non remplaçable
 - Ne pas démonter le produit
 - Éviter toute source de chaleur, flamme ou choc
 - Ne pas jeter avec les ordures ménagères
- **Piles de la télécommande:**
 - Contient des piles bouton – dangereuses en cas d'ingestion
 - Toujours utiliser le type de pile adapté
 - Respecter la polarité (+ / -) lors de l'installation
 - Retirer les piles en cas de non-utilisation prolongée
 - Éviter tout contact avec un liquide éventuel
 - Ne pas jeter avec les ordures ménagères

ADVERTENCIA

Lea atentamente todos los avisos de seguridad, instrucciones, ilustraciones y especificaciones suministradas con este producto. El incumplimiento de estas indicaciones puede causar descargas eléctricas, incendios o lesiones graves. Seguir estas advertencias reduce el riesgo de accidentes, pero no lo elimina por completo. Guarde estas instrucciones para futuras consultas.

ADVERTENCIAS DE SEGURIDAD

- No modifique el producto
- Verifique si hay daños antes de cada uso
- No mire directamente la luz
- No cuelgue objetos del producto
- Utilice solo según el uso previsto y en entornos adecuados
- No es un juguete – mantener fuera del alcance de los niños
- Contiene piezas pequeñas – riesgo de asfixia si se ingieren
- Mantenga las bolsas de embalaje alejadas de los niños – riesgo de asfixia
- No exponga el producto a fuentes de calor, llamas abiertas o golpes mecánicos

ADVERTENCIAS IMPORTANTES

- **Batería interna:**
 - Batería de litio no reemplazable
 - No desmonte la lámpara
 - Mantener alejada del calor, llamas o impactos
 - No desechar con los residuos domésticos
- **Pilas del mando a distancia:**
 - Contiene pilas de botón – peligrosas si se ingieren
 - Utilice siempre el tipo correcto de pila
 - Instalar respetando la polaridad (+ / -)
 - Retírelas si no se usan durante largos periodos
 - Evite el contacto con líquidos derramados
 - No desechar con los residuos domésticos